

# Bomba de direção hidráulica e-Varioserv®





## Até 15° C

de temperatura mais baixa no sistema de direção, portanto menos refrigeração medidas de resfriamento necessárias e maior eficiência do sistema.

### Finalidade

A bomba de direção hidráulica e-Varioserv® fornece exatamente a quantidade de óleo necessária para operar sistemas de direção hidráulica em veículos utilitários.

### Função

A bomba de direção hidráulica e-Varioserv® foi projetada para conexão com o compressor de ar comprimido ou com uma tomada de força do motor. A conexão do eixo é feita através de uma arruela com dentes de perfil opcional. A bomba de direção hidráulica e-Varioserv® é composta por uma carcaça com válvula de controle integrada, tampa, placa frontal, eixo, um conjunto de rotor e um ECO (bico controlado eletronicamente). O ECO permite que a vazão volumétrica seja reduzida conforme necessário, dependendo das exigências específicas do veículo. O conjunto do rotor é composto por um rotor, onze lâminas direcionadas radialmente e um anel de cames e anel externo excêntrico e ajustável hidráulicamente. Até um ponto de controle definido, a e-Varioserv® se comporta como uma bomba de direção hidráulica

## Até 65%

menos consumo de combustível e emissões de CO<sub>2</sub> em comparação com uma bomba de direção hidráulica convencional (dependendo do ciclo de condução, até 0,31 / 100 km ou 7,8 g de CO<sub>2</sub> / km).

convencional. Assim que este ponto de controle é atingido, o volume de transporte geométrico é reduzido ao ajustar o anel de cames. Além disso, a vazão volumétrica é reduzida pela válvula do ECO. A válvula do ECO é controlada de acordo com os requisitos específicos do veículo. O menor volume de transporte em comparação com uma bomba Varioserv® leva a uma maior redução no consumo de energia e, portanto, a uma menor temperatura do sistema.

### Variantes

O sistema modular Evamo, altamente flexível, oferece muitas possibilidades. Adaptamos nossas soluções às suas necessidades e desejos individuais da melhor maneira possível. A bomba de direção hidráulica e-Varioserv® também pode ser acionada através de uma roda dentada ou uma polia da correia. Se necessário, pode ser alcançado um nível de pressão de até 200 bar. A e-Varioserv® pode ser combinada com outros tipos de bomba. A conexão é feita através de uma carcaça intermediária e um acoplamento de eixo.

## Vantagens

- Controle de vazão volumétrica dependente da demanda
- Maior redução no consumo de energia em comparação com as bombas de direção hidráulica Varioserv®
- Redução da temperatura de operação no sistema de direção
- Redução do consumo de combustível e das emissões de CO<sub>2</sub>

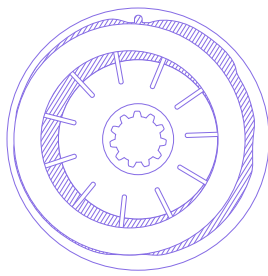

**Anel de cames montado excentricamente para a máxima taxa de entrega**

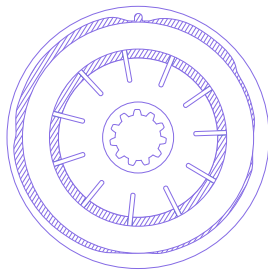

**Anel curvo montado concentricamente para fluxo mínimo**

- 1 Bocal controlado eletronicamente (ECO)
- 2 Entrada de sucção
- 3 Saída de pressão
- 4 Rotor com palhetas
- 5 Eixo de acionamento
- 6 Anel de cames
- 7 Anel externo
- 8 Carcaça

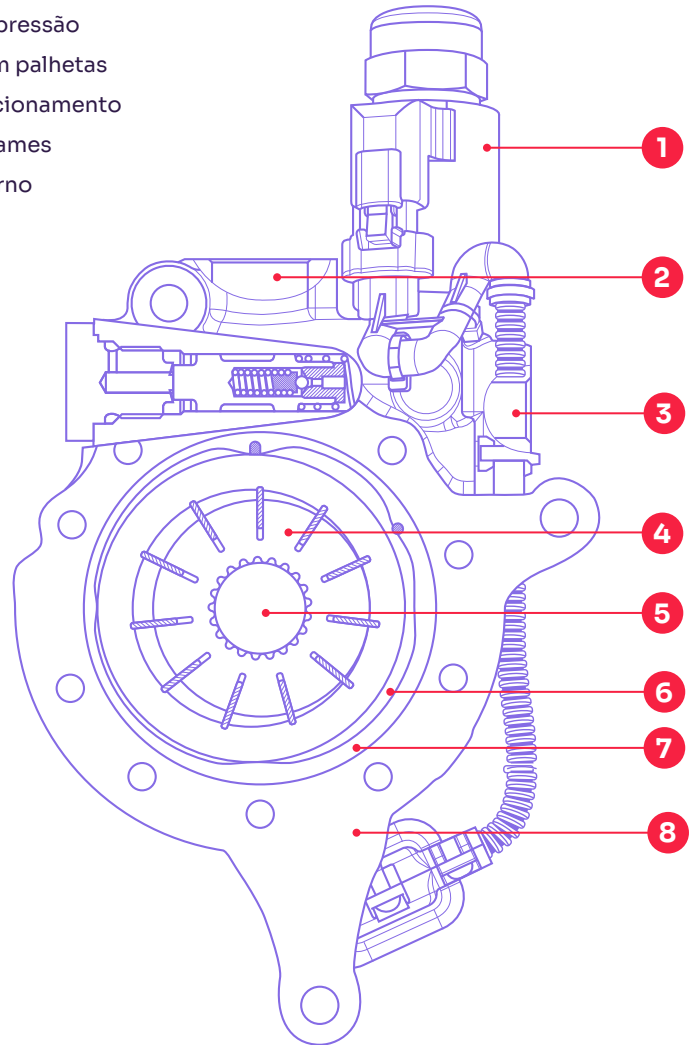

**Dados técnicos\***

Deslocamento volumétrico (cm <sup>3</sup> /rev)	25
Rotação máxima (rpm)	5.000
Pressão máxima (bar)	185
Vazão regulada máxima (dm <sup>3</sup> /min)	5/25
Entrada de sucção Rosca	1 1/16" – 12UN 2B M26 × 1,5
Saída de pressão Rosca	5/8" – 16UNF 2B M16 × 1,5
Sentido de rotação	direita ou esquerda

\*Os dados técnicos de outra bomba não são considerados aqui.